



Progress Rail obsługuje branżę leśną, dostarczając niezawodne urządzenia Kershaw® przystosowane do wymagających prac leśnych, umożliwiając szybki i łatwy dostęp do miejsc położonych w trudnym terenie. SkyTrim Mini 55 TH to kompaktowa maszyna do przycinania drzew, obsługiwana przez jednego operatora, oparta na sterowanym teleskopowym ramieniu. Górna część to dwustopniowy izolowany teleskopowy wysięgnik wyposażony w pojedynczą dużą piłę o wysokości cięcia 17 metrów. Piła jest zdolna do obracania się wokół własnej osi (185 stopni), co umożliwia precyzyjne cięcie gałęzi drzew pod dowolnym kątem.

Cała konstrukcja wysięgnika obraca się na pierścieniu obrotowym, co zapewnia 27 stopni ruchu, pozwalając na boczny ruch wysięgnika i piły na odległość 7,62 metra od końca ostrza, umożliwiając niezwykle precyzyjne cięcie bez konieczności przemieszczania całej maszyny. Górny przycinacz drzew jest zamontowany na bazowej maszynie, wyposażonej w najnowszy silnik zgodny z normą emisji Tier 4. Ruch w czterech kierunkach i skręcane boczne zapewnia bardzo manewrową i stabilną maszynę. Podwozie jest wyposażone w podpory do przycinania na lekkich nachyleniach. Kabina operatora jest certyfikowana EROPS, klimatyzowana i wyposażona w przyciemniane szyby oraz zewnętrzne osłony ekranu

Progress Rail
A Caterpillar Company

+1 800-476-6789
progressrail.com
f @progressrail
t @Progress_Rail

KERSHAW® SKYTRIM MINI 55 TH

Rama: Konstrukcja spawana z użyciem blachy stalowej.

Wymiary: Długość = 9,75 metra (z złożonym ramieniem w pozycji spoczynku), Szerokość = 1,83 metra, Wysokość = 2,77 metra.

Waga: Około 5669 kg z standardowymi oponami o rozmiarze 35,56 cm x 44,45 cm.

Silnik: Deutz TD 2.9L L4, 55 kW @ 2200 obr./min, 2,9 litra (Spełnia normy emisji U.S. EPA Tier 4 Final).

System napędowy: Napęd hydrostatyczny z regulowaną prędkością do przodu i do tyłu. Maksymalna prędkość jazdy wynosi 24 km/h.

Skrzynia biegów i osie: Napęd hydrostatyczny z przekładnią typu Shuttle na kolumnie kierowniczej. Przednia i tylna oś mają napęd planetarny z ogranicznikiem różnicowym z wysokim współczynnikiem tarcia na przedniej osi.

Koła, opony i hamulce: Koła o średnicy 44,45 cm, opony 35,56 cm x 44,45 cm. Hamulce tarczowe na przednich osiach. Hamulce postojowe to tarczowe hamulce z mechanizmem hydraulicznego zwalniania. Dioda na tablicy wskaźników sygnalizuje włączenie hamulca

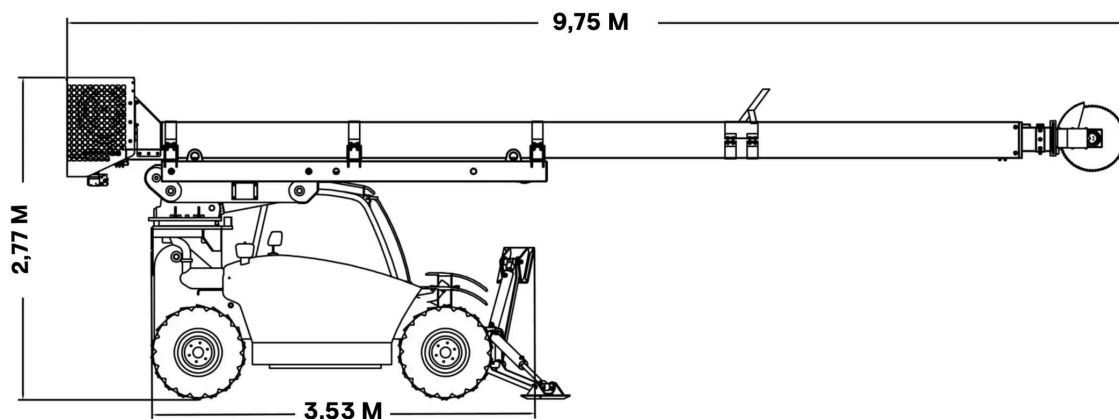

System hydrauliczny: Koło silnika napędza pompę hydrostatyczną o obiegu zamkniętym, używaną do napędu. Pompa pomocnicza silnika PTO napędza pompę z przekładnią o obiegu otwartym, używaną do funkcji hydraulicznych. 4-sekcyjny zawór kierunkowy z napędami hydraulicznymi obsługuje ruch ramienia w górę/dół, w głąb/wysunięcie, obrót ramienia i przesuwanie ramienia. 4-sekcyjny zawór kierunkowy z elektrozaworami 12VDC obsługuje włączanie/wyłączanie piły, podpory w górę/dół i przesuwanie ramienia.

System elektryczny: 12-voltowy prąd stały uziemiony ujemnie, alternator 75 amperów, przewody o kolorowej identyfikacji i numeracji. Zawiera światła robocze, światła mijania, klakson, migający migacz.

Pojemności skrzyni biegów: Paliwo: 90,85 litra,

System hydrauliczny: 90,85 litra,

Olej w karterze silnika: 7,1 litra,

System chłodzenia: 13,2 litra.

System hamulcowy: 0,7 litra.

Progress Rail
A Caterpillar Company

+1 800-476-6789

progressrail.com

f @progressrail

t @Progress_Rail